

SYSTEMES D'AVANCE AUTOMATIQUE DE FIL SEM 51DC AVS

Les ensembles d'avance soudure automatique 51DC AVS s'utilisent d'une seule main et s'emploient partout où la plus haute qualité est exigée - qu'il s'agisse de conception, de fabrication, d'ingénierie ou de service. Elle permet le soudage correct des fils en une seule opération.

Un moteur électrique entraîne, avec précision, le fil d'étain au travers d'un tube de guidage en teflon jusqu'au point de soudure. De plus il est possible de faire un dosage exact et sans perte d'étain même pour les petits diamètres de fil d'étain (0.5mm) ..

Les ensembles SEM AVS50 comprennent :

- . 1 station de brasage SEM 51DC (Programmable)
- . 1 système d'avance automatique (tube guide Ø 1mm)
- . 1 fer 50W SPECIAL avec switch de commande d'avance
- . 1 bague repose-fer

Accessoires :

- . 1 tube-guide Ø 0.51 réf.AVS 505
- . 1 tube-guide Ø 0.7 réf.AVS 507
- . 1 tube-guide Ø 1.0 réf.AVS 510

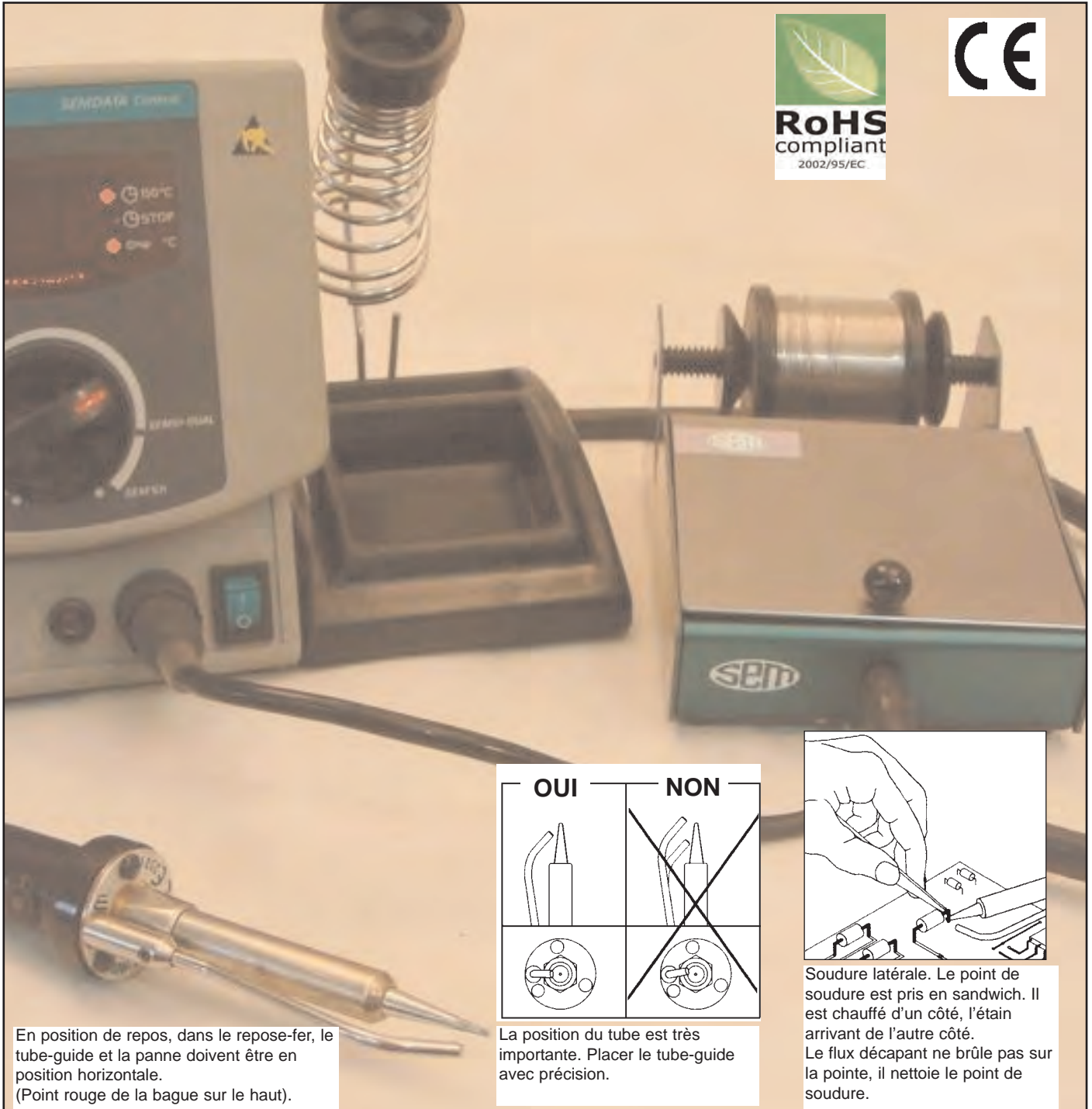

En position de repos, dans le repose-fer, le tube-guide et la panne doivent être en position horizontale.
(Point rouge de la bague sur le haut).

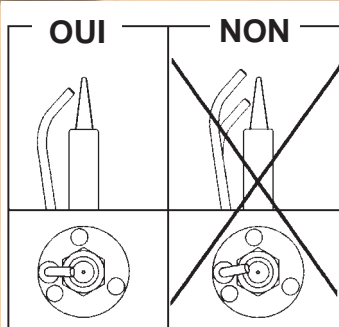

La position du tube est très importante. Placer le tube-guide avec précision.

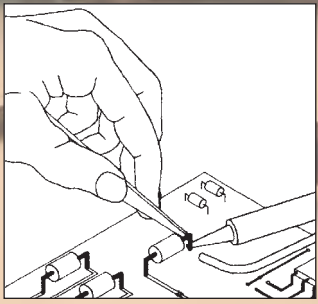

Soudure latérale. Le point de soudure est pris en sandwich. Il est chauffé d'un côté, l'étain arrivant de l'autre côté. Le flux décapant ne brûle pas sur la pointe, il nettoie le point de soudure.

Leading French Manufacturer for Electronic Industry

FTM-TECHNOLOGIES

78 Rue Raymond Poincaré 92000 NANTERRE

Tél. 01 40 86 00 09 Fax. 01 40 86 16 45 Email: info@ftm-technologies.com web : http://www.ftm-technologies.com